



Excavator SWE 60B

Greutate de operare	6.24t(șenile cauciuc)/6.31t(șenile oțel)
Putere motor	33.7kW/2100rpm
Motor	YANMAR
Capacitate cupă	0.18m ³
Adâncime de săpare	3.7m



Excavator SWE60B

Parametrii

MOTOR

Brand	Yanmar
Model	4TNV94L-BVSU
Tip	4 cilindri, 4 timpi, răcire pe apă
Capacitate	3.054L
Putere	33.7kW/2100rpm

DIMENSIUNI

Distanța contragreutate	700mm
Raza de înclinare a spatelui	1600mm
Lungime de transport	5877mm
Lățime de transport	1900mm
Înălțime de transport	2615mm

SISTEM ELECTRIC

Voltaj nominal	12V
Baterii	120Ah
Alternator	12V-55A
Demaror	12V-3.0kW

INTERVALE DE LUCRU

Înălțime maximă de tăiere	5620mm
Înălțime maximă de încărcare	4010mm
Adâncime de lucru maximă	3700mm
Adâncime de săpare a peretelui vertical	2840mm
Lungime de săpare maximă	6125mm
Lungime de săpare la nivelul solului	5985mm
Forța de săpare a cupei	46.8kN
Forța de săpare a piconului	31.1kN
Presiunea la sol	35.6kPa
Viteza de rotație	9.4rpm

CONDIȚII DE MERS

Viteza maximă (I/II)	4.74/2.75 km/h
Gradeabilitate	35°
Tracțiune maximă	42.1kN

ȘASIU

Lățime	1880mm
Lățime șenile	400mm
Lungime până la centrul rotelor	1965mm
Lungime șenile	2495mm
Lățime șenile	594mm

CAPACITATE

Rezervor combustibil	113L
Rezervor ulei hidraulic	96L

LAMA BULDOZERULUI

Mișcare independentă, controlată de maneta schimbatorului de viteze	
Lungime x Lățime	1900X340mm
Înălțime maximă de ridicare	445mm
Adâncime maximă de săpare	337mm

SISTEM HIDRAULIC

Pompa principală	
Tip	2 pompe cu capacitate variabilă pompă cu o singură viteză
Capacitate	2x59+42 L/min
Presiune	2x24.5+21 MPa

Excavator SWE 60B

Intervale de lucru

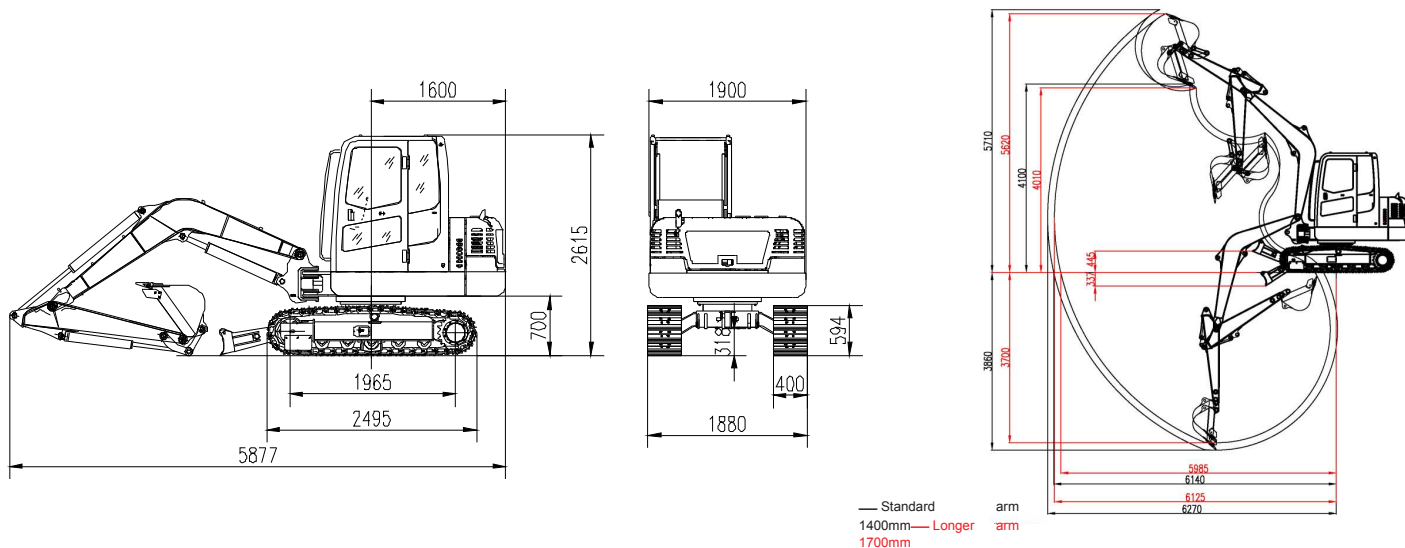

Capacitate de încărcare (braț standard 1.35m)

B(m)	A(m)	MAX		5.0m		4.0m		3.0m	
		Față(kg)	Lateral(kg)	Față(kg)	Lateral(kg)	Față(kg)	Lateral(kg)	Față(kg)	Lateral(kg)
4.0		885.40*	837.50*	—	—	842.30*	861.40*	—	—
3.0		866.20*	581.70	—	—	885.40*	871.00*	—	—
2.0		832.70*	486.80	—	—	981.10*	697.20	1316.10*	1301.70*
1.0		890.20*	449.70	918.90*	474.50	1115.10*	631.20	1703.70*	969.50
0.0		1186.90*	585.80	1196.40*	614.70	1483.60*	750.90	1971.70*	1043.80
-1.0		1172.50*	614.70	—	—	1182.10*	639.50	1617.60*	837.50
-2.0		713.10*	833.40	—	—	713.10*	833.40	1397.40*	915.90

Note:

- 1) Încărcăturile cu * sunt limitate de capacitatea hidraulică și bazate pe ISO 10567. Sarcinile nominale nu depășesc 87% din capacitatea hidraulică.
- 2) Încărcăturile fără* sunt limitate de sarcina de basculare și sunt bazate pe ISO 10567. Sarcinile nominale nu depășesc 75% din sarcina maximă de basculare.

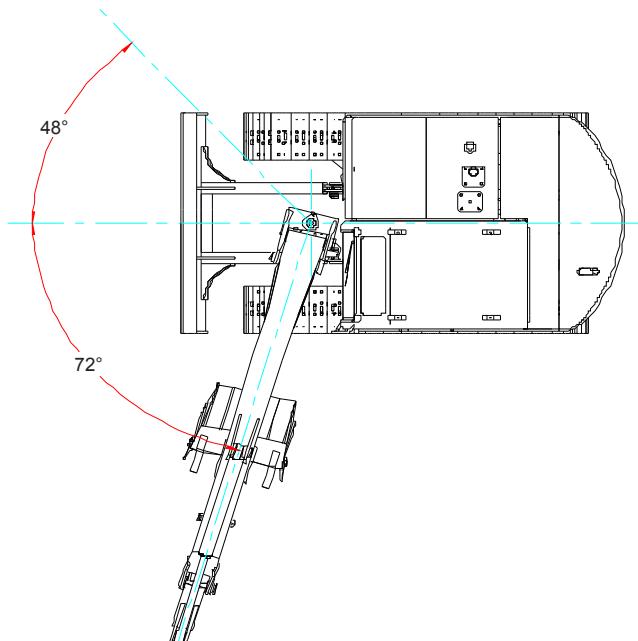

UTILBEN

Cluj-Napoca, Cluj
B-dul Muncii nr. 36
400641
Tel: 0733 040 000
E_mail:office@utilben.ro